



### 上海熊猫机械(集团)有限公司

厂部地址：上海市沪青平公路2599号

青浦工业园区熊猫高科技工业园

<http://www.panda.sh.cn>

电话：021-59863888 64569666

传真：021-59867777

邮编：201704

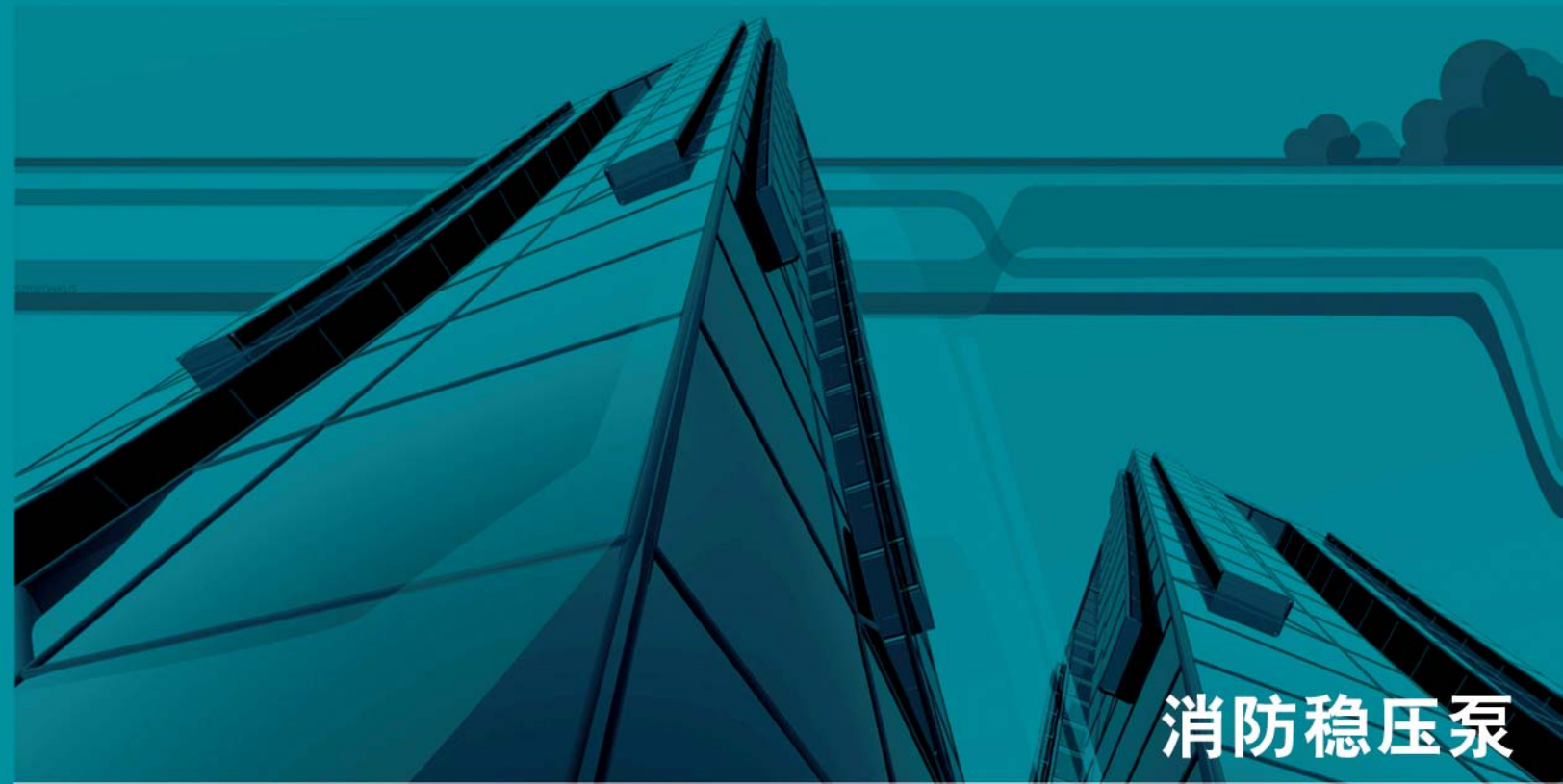

## 消防稳压泵



北京·中南海



北京·水立方



上海·世博会非洲联合馆



广州·亚运城

感谢全国六万多用户对熊猫集团的大力支持





## 集团简介 | Group Introduction

上海熊猫机械（集团）有限公司是上海市高新技术企业，是集水泵、成套设备的研发、生产、销售为一体的现代化大型企业集团。泵行业综合实力上海市排名第一，熊猫集团在全国拥有六大生产基地，下设38家分公司，是行业内拥有自主知识产权最多的企业，建筑楼宇用泵市场占有率位居全国第一！

熊猫集团主要生产水泵、箱式\罐式叠压供水设备、零能耗中(污)水处理设备、零能耗河道水处理设备、雨水回用处理设备、直饮水设备、电器控制设备、成套供水设备、板式换热机组、空压机、清洗机清洁机械设备等。

熊猫集团以“节能、高效、环保、服务社会”为使命，不断进行技术创新，引进国际先进技术，提升产品的科技含量，成功研发了具有国际水准的系列产品，是国家科技部、商务部、质检总局、环保总局联合认证并推广的国家重点新产品，是国家康居工程首选产品，被中国质量认证中心认定的新型节能产品，同时获国家专利260余项，多项产品填补了国内空白。其中4项专利产品入选《国家建设标准设计图集》，6项专利产品是上海市高新技术成果转化项目。负责起草《箱式叠压给水设备》、《罐式叠压给水设备》两项国家标准，分别于2009年和2010年发布、实施。

熊猫集团拥有工业产品生产许可证，涉水产品卫生批件及各相关行业的进网许可证，并获得多项证书及荣誉：ISO9001-2008国际质量认证、ISO14001-2004环境管理体系认证、ISO18000职业健康安全管理体系认证、CCC认证、CE认证、AAA资信等级、国家节能产品认证、国家重点新产品、上海市先进企业、安全生产标准化三级企业、AAAA级《标准化良好行为证书》、上海市名牌产品、上海市著名商标等。这是200多名技术人员及2800多名员工智慧的结晶。

熊猫集团产品使用于北京奥运会场馆、上海世博会场馆、山东全运会场馆、广州亚运会场馆等国家重点工程，广泛得到客户好评。

为了满足客户的需求，真正落实“以客户需求为导向”的营销理念，熊猫集团在全国设立了8个营销中心，并通过遍布全国的350多个维保网点向客户提供着零距离的服务。

熊猫集团的使命：引领中国给排水行业超越国际先进水平！我们坚信“明天会更好”。







## 目 录

|                          |    |
|--------------------------|----|
| 产品概述 .....               | 1  |
| 工作条件 .....               | 1  |
| 产品应用 .....               | 1  |
| 产品特点 .....               | 1  |
| 剖面图 .....                | 2  |
| 型号说明 .....               | 2  |
| 性能曲线图读取说明 .....          | 3  |
| 性能曲线、性能表、尺寸图、尺寸和重量 ..... | 4  |
| 安全使用注意事项 .....           | 20 |
| 全国维保网点分布图 .....          | 23 |



### ■ 产品概述

XBD消防稳压泵系列全部引进国外技术。该泵为非自吸、立式多级离心泵。其性能、技术条件均符合国家颁布的GB 6245—2006《消防泵》标准中对消防稳压泵的要求。

### ■ 工作条件

1. 介质温度 $\leq 80^{\circ}\text{C}$ 清水；
2. 水中的PH 值为6.5~8.5；
3. 水中含固体杂质的体积比不超过0.1%，粒度不大于0.2mm；
4. 旋转方向：由电机向水泵方向看，逆时针旋转；
5. 环境温度：最高 $+40^{\circ}\text{C}$ ；
6. 海拔：最高1000m。

### ■ 产品应用

XBD消防稳压泵系列产品主要用于稳定工业、民用建筑固定消防系统（消火栓灭火系统、自动喷淋系统、水喷雾灭火系统）中的压力。也用于消防和生活（生产）共用给水系统、环保给排水及建筑、市政、工矿、锅炉给水系统中的稳压。

### ■ 产品特点

1. 该泵全部引进国外技术，采用集装式机械密封，具有十分可靠的密封性能。
2. 集装式结构能确保轴封在长期运转后需要更换时能够快速更换，使停泵时间最短。
3. 叶轮与腔体间采用浮动密封环，密封间隙小，泄漏量小，水泵效率高。
4. 叶轮、腔体等水力元件采用不锈钢板冲压成型，激光焊接而成，流道光滑、阻力小、耐腐蚀、重量轻、外表光洁美观。
5. 吸入口与吐出口位于基座同一轴线上，可作管道泵使用。







### 剖面图

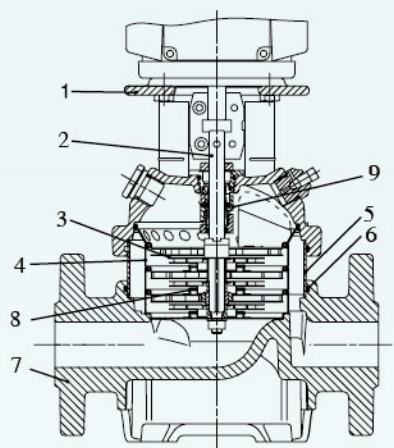

| 位置 | 名称        | 材料       | EN/DIN                                       | AISI/ASTM            |
|----|-----------|----------|--|----------------------|
| 1  | 泵头        | 铸铁       | EN-JL1030                                    | ASTM 25B             |
| 2  | 轴         | 不锈钢      | 1.4401 <sup>1)</sup><br>1.4057 <sup>2)</sup> | AISI 316<br>AISI 431 |
| 3  | 叶轮        | 不锈钢      | 1.4301                                       | AISI 304             |
| 4  | 腔体        | 不锈钢      | 1.4301                                       | AISI 304             |
| 5  | 外筒        | 不锈钢      | 1.4301                                       | AISI 304             |
| 6  | 外筒<br>O形圈 | EPDM或FKM |  |                      |
| 7  | 基座        | 铸铁       | EN-JL1030                                    | ASTM 25B             |
| 8  | 颈环        | PTFE     |  |                      |
| 9  | 轴封        |          |  |                      |
|    | 橡胶件       | EPDM或FKM |  |                      |

1) XBD\*/W-CK 5  
2) XBD\*/W-CK 10, 15, 20

### 型号说明

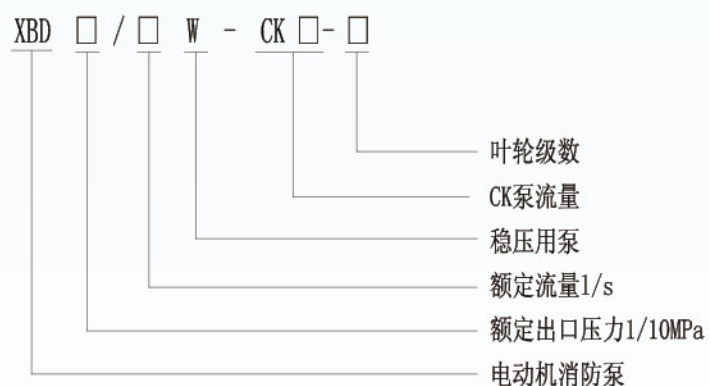

示例: XBD3.5/1W-CK5-6表示额定流量为1l/s, 额定出口压力为0.35MPa, 产品系列为CK5-6的消防稳压泵。

### 性能曲线图读取说明

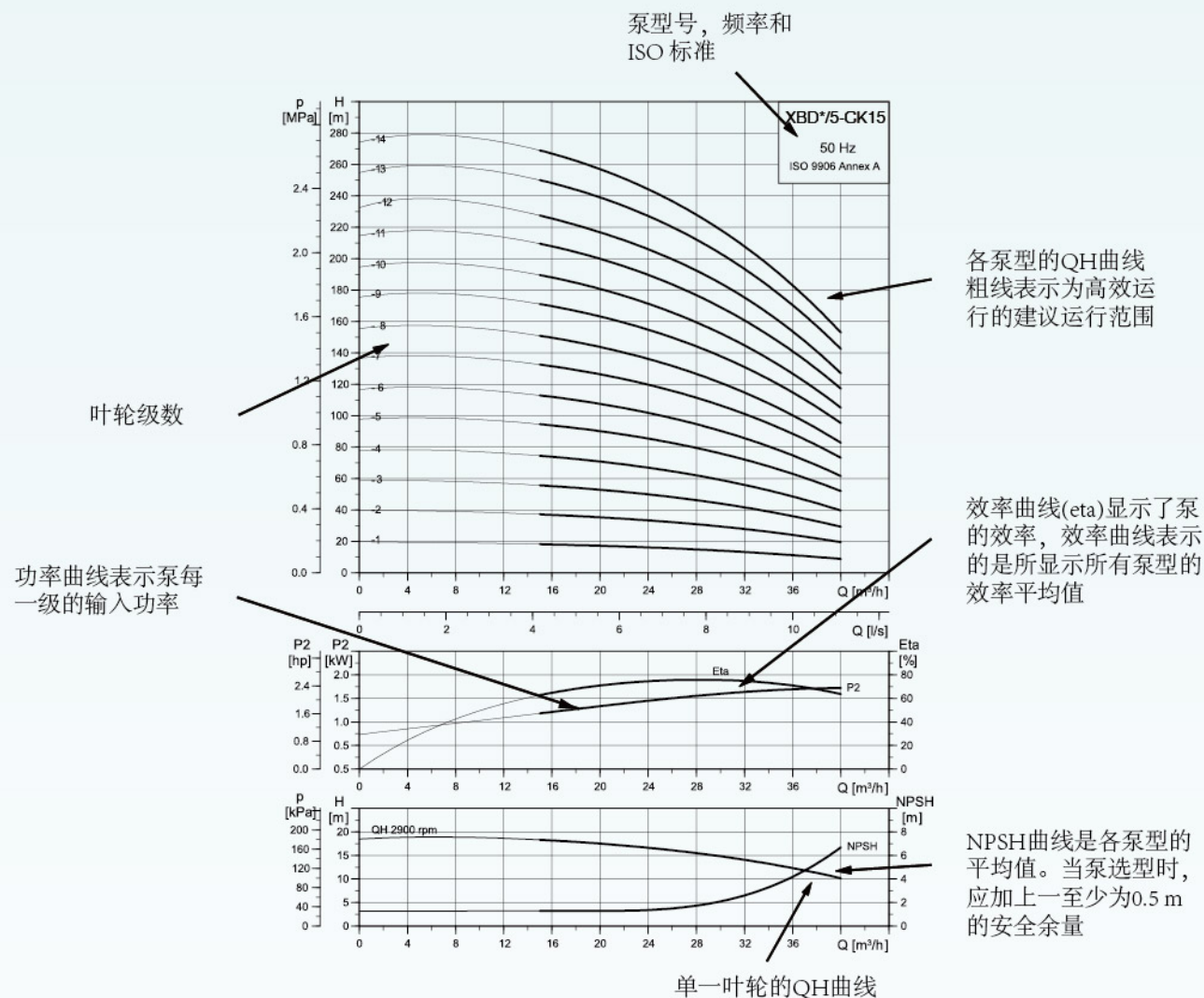

### 性能曲线适用原则

下述适用原则适用于后页所示的性能曲线:

1. 曲线容差按所显示的ISO9906 Annex A。
2. 测试采用20°C 不含空气的水。
3. 曲线适用于运动粘度  $\nu = 1\text{mm}^2/\text{s}$  (1cSt) 液体。
4. 泵的使用参照加粗曲线的性能范围, 以防止流量过小产生过热和流量过大电机过载等。
5. QH曲线适用于额定转速为2900r/min的电机, 所有曲线基于此电机转速。





### 性能曲线

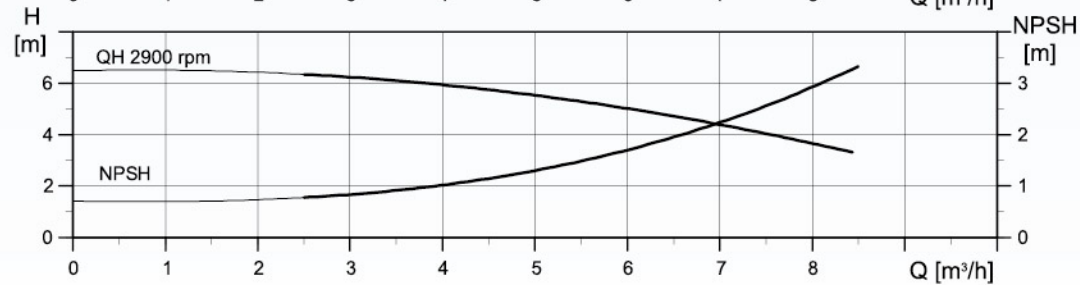
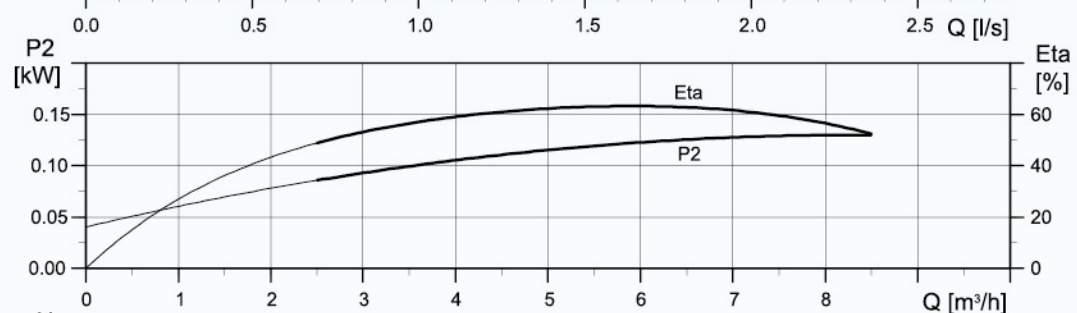
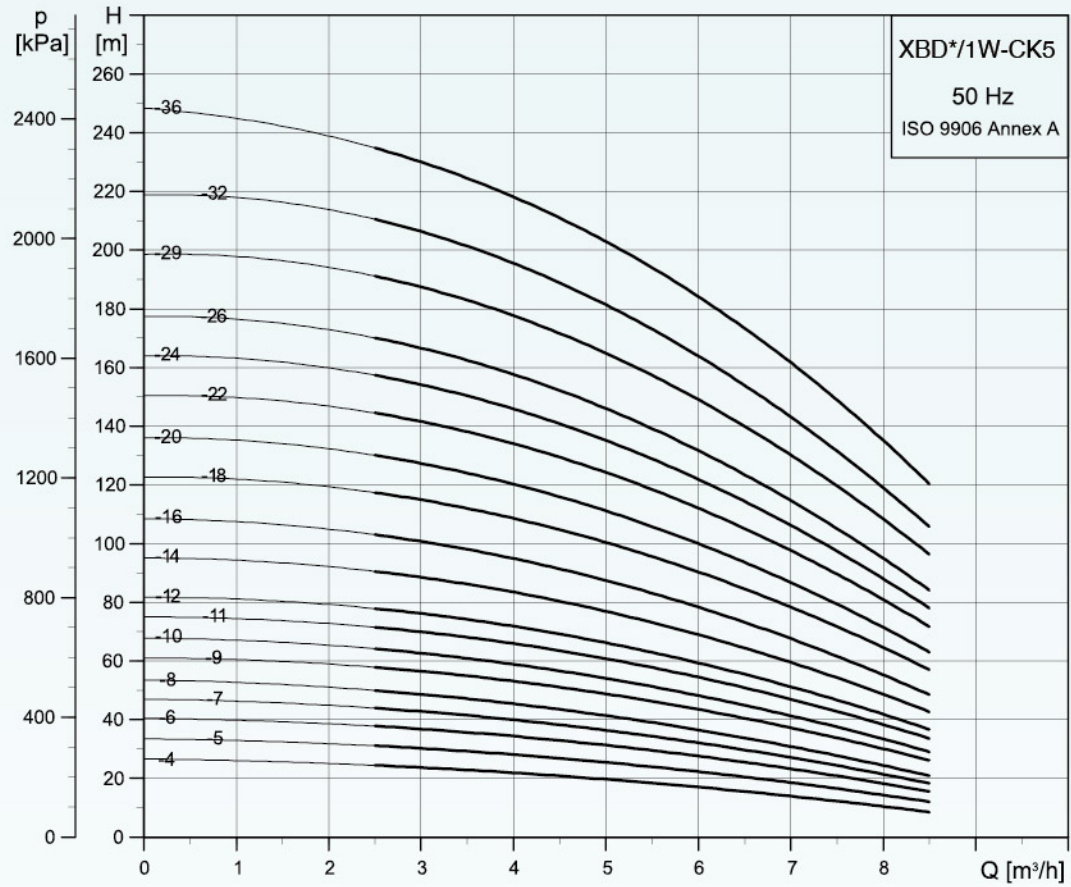

### 性能表

| 序号 | 规格型号              | 额定流量 (l/s) | 额定压力 (MPa) | 功率 (kW) | 转速 (r/min) | 必需气蚀余量 (m) |
|----|-------------------|------------|------------|---------|------------|------------|
| 1  | XBD2.2/1W-CK5-4   | 1          | 0.22       | 0.55    | 2900       | 1.5        |
| 2  | XBD2.8/1W-CK5-5   | 1          | 0.28       | 0.75    | 2900       | 1.5        |
| 3  | XBD3.5/1W-CK5-6   | 1          | 0.35       | 1.1     | 2900       | 1.5        |
| 4  | XBD4.0/1W-CK5-7   | 1          | 0.4        | 1.1     | 2900       | 1.5        |
| 5  | XBD4.6/1W-CK5-8   | 1          | 0.46       | 1.1     | 2900       | 1.5        |
| 6  | XBD5.4/1W-CK5-9   | 1          | 0.54       | 1.5     | 2900       | 1.5        |
| 7  | XBD5.9/1W-CK5-10  | 1          | 0.59       | 1.5     | 2900       | 1.5        |
| 8  | XBD6.7/1W-CK5-11  | 1          | 0.67       | 2.2     | 2900       | 1.5        |
| 9  | XBD7.2/1W-CK5-12  | 1          | 0.72       | 2.2     | 2900       | 1.5        |
| 10 | XBD8.5/1W-CK5-14  | 1          | 0.85       | 2.2     | 2900       | 1.5        |
| 11 | XBD9.5/1W-CK5-16  | 1          | 0.95       | 2.2     | 2900       | 1.5        |
| 12 | XBD10.9/1W-CK5-18 | 1          | 1.09       | 3       | 2900       | 1.5        |
| 13 | XBD12.0/1W-CK5-20 | 1          | 1.2        | 3       | 2900       | 1.5        |
| 14 | XBD13.4/1W-CK5-22 | 1          | 1.34       | 4       | 2900       | 1.5        |
| 15 | XBD14.7/1W-CK5-24 | 1          | 1.47       | 4       | 2900       | 1.5        |
| 16 | XBD15.8/1W-CK5-26 | 1          | 1.58       | 4       | 2900       | 1.5        |
| 17 | XBD17.8/1W-CK5-29 | 1          | 1.78       | 4       | 2900       | 1.5        |
| 18 | XBD19.4/1W-CK5-32 | 1          | 1.94       | 5.5     | 2900       | 1.5        |
| 19 | XBD21.8/1W-CK5-36 | 1          | 2.18       | 5.5     | 2900       | 1.5        |

### 尺寸图

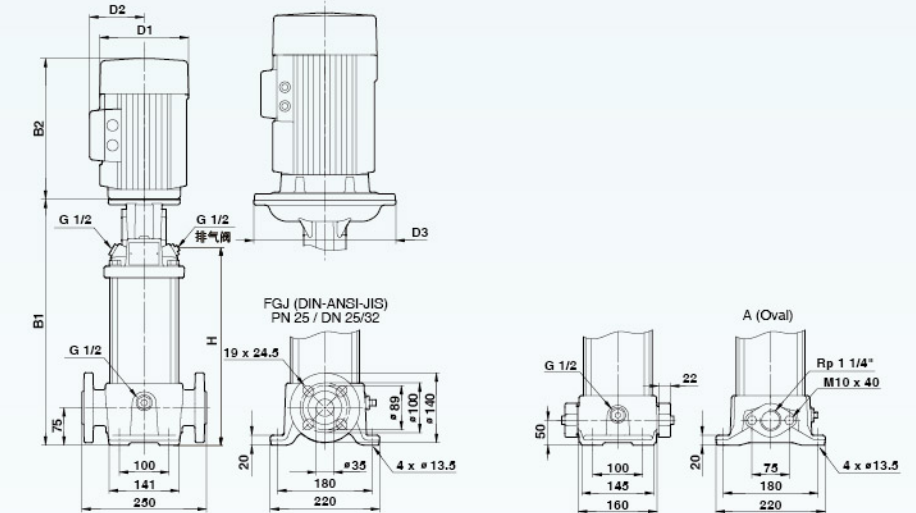

### 尺寸和重量

| 序号 | 规格型号              | 尺寸 (mm) |       |     |       |       |      | 净重 (kg) |       |    |    |    |
|----|-------------------|---------|-------|-----|-------|-------|------|---------|-------|----|----|----|
|    |                   | 椭圆法兰    |       |     | DIN法兰 |       |      | 椭圆法兰    | DIN法兰 |    |    |    |
|    |                   | B1      | B1+B2 | H   | B1    | B1+B2 | H    | D1      | D2    | D3 |    |    |
| 1  | XBD2.2/1W-CK5-4   | 308     | 499   | 234 | 333   | 524   | 259  | 141     | 109   | -  | 20 | 25 |
| 2  | XBD2.8/1W-CK5-5   | 341     | 572   | 261 | 366   | 597   | 286  | 141     | 109   | -  | 22 | 27 |
| 3  | XBD3.5/1W-CK5-6   | 368     | 299   | 288 | 393   | 624   | 313  | 141     | 109   | -  | 25 | 30 |
| 4  | XBD4.0/1W-CK5-7   | 395     | 626   | 315 | 420   | 651   | 340  | 141     | 109   | -  | 26 | 30 |
| 5  | XBD4.6/1W-CK5-8   | 422     | 653   | 342 | 447   | 678   | 367  | 141     | 109   | -  | 26 | 31 |
| 6  | XBD5.4/1W-CK5-9   | 465     | 746   | 369 | 490   | 771   | 394  | 178     | 110   | -  | 34 | 38 |
| 7  | XBD5.9/1W-CK5-10  | 492     | 773   | 396 | 517   | 798   | 421  | 178     | 110   | -  | 34 | 39 |
| 8  | XBD6.7/1W-CK5-11  | 519     | 840   | 423 | 544   | 865   | 448  | 178     | 110   | -  | 36 | 40 |
| 9  | XBD7.2/1W-CK5-12  | 546     | 867   | 450 | 571   | 892   | 475  | 178     | 110   | -  | 36 | 41 |
| 10 | XBD8.5/1W-CK5-14  | 600     | 921   | 504 | 625   | 946   | 529  | 178     | 110   | -  | 37 | 42 |
| 11 | XBD9.5/1W-CK5-16  | 654     | 975   | 558 | 679   | 1000  | 583  | 178     | 110   | -  | 38 | 43 |
| 12 | XBD10.9/1W-CK5-18 | 712     | 1047  | 612 | 737   | 1072  | 637  | 198     | 120   | -  | 44 | 48 |
| 13 | XBD12.0/1W-CK5-20 | 766     | 1101  | 666 | 791   | 126   | 691  | 198     | 120   | -  | 45 | 50 |
| 14 | XBD13.4/1W-CK5-22 | 820     | 1194  | 720 | 845   | 1217  | 745  | 220     | 134   | -  | 56 | 62 |
| 15 | XBD14.7/1W-CK5-24 | -       | -     | -   | 899   | 1271  | 799  | 220     | 134   | -  | -  | 63 |
| 16 | XBD15.8/1W-CK5-26 | -       | -     | -   | 953   | 1325  | 853  | 220     | 134   | -  | -  | 64 |
| 17 | XBD17.8/1W-CK5-29 | -       | -     | -   | 1034  | 1406  | 934  | 220     | 134   | -  | -  | 66 |
| 18 | XBD19.4/1W-CK5-32 | -       | -     | -   | 1145  | 1536  | 1015 | 220     | 134   | -  | -  | 82 |
| 19 | XBD21.8/1W-CK5-36 | -       | -     | -   | 1253  | 1644  | 1123 | 220     | 134   | -  | -  | 84 |





### 性能曲线

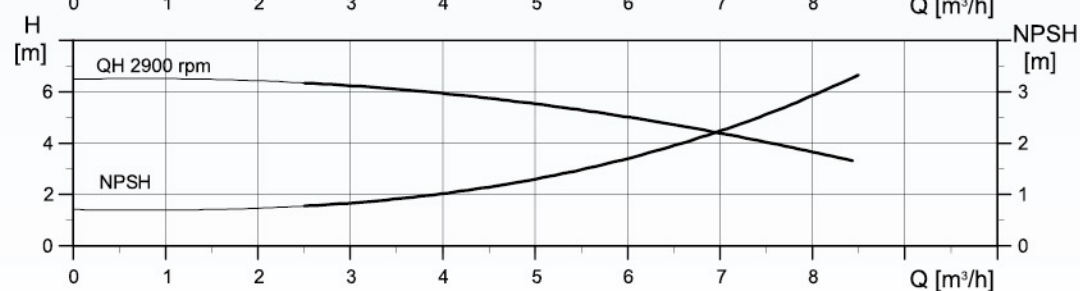
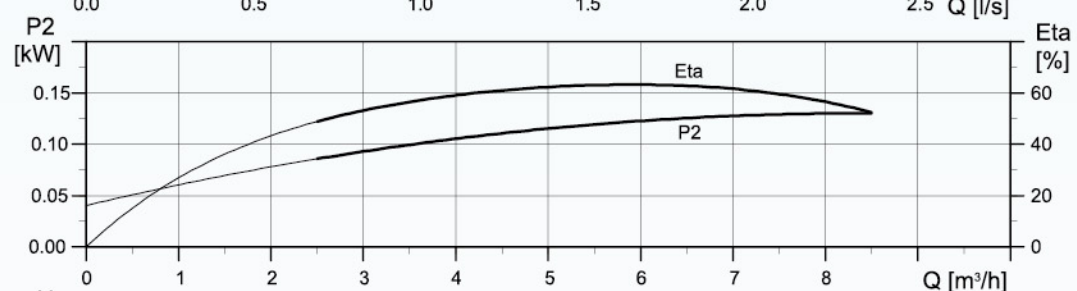
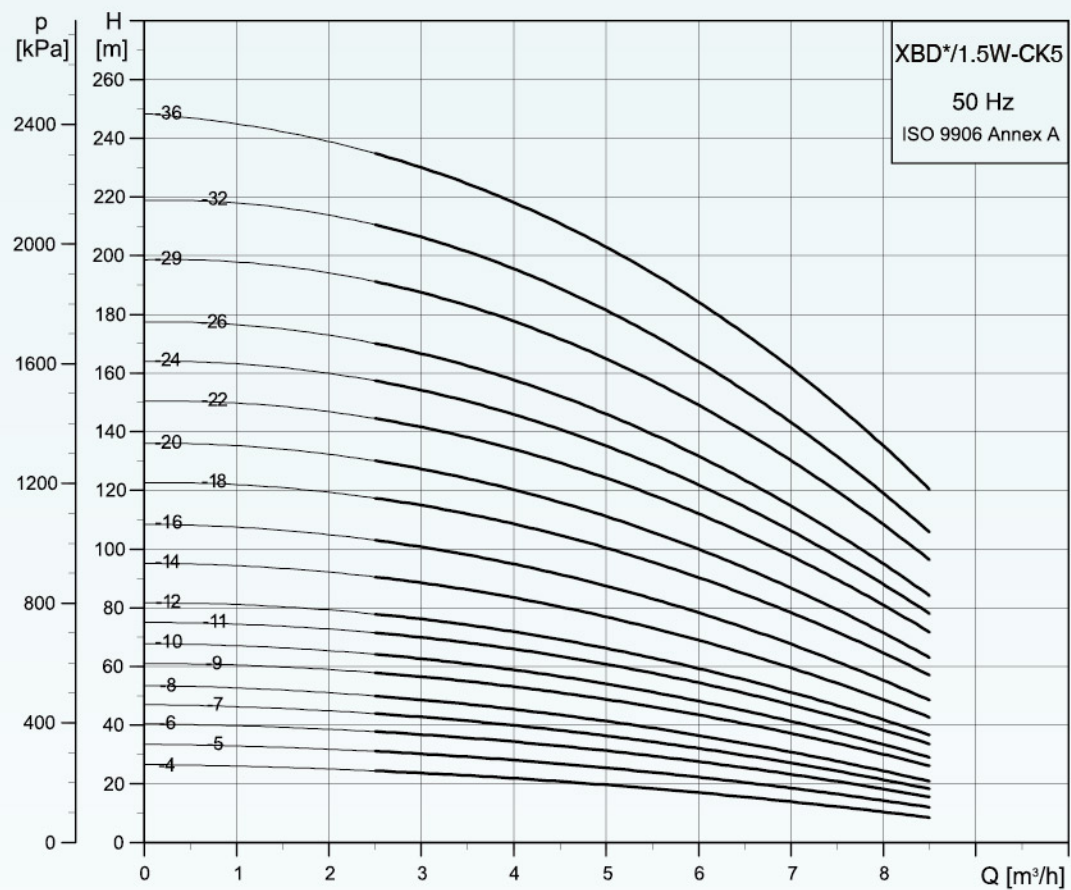

### 性能表

| 序号 | 规格型号                | 额定流量 (l/s) | 额定压力 (MPa) | 功率 (kW) | 转速 (r/min) | 必需气蚀余量 (m) |
|----|---------------------|------------|------------|---------|------------|------------|
| 1  | XBD1.8/1.5W-CK5-4   | 1.5        | 0.18       | 0.55    | 2900       | 2.0        |
| 2  | XBD2.4/1.5W-CK5-5   | 1.5        | 0.24       | 0.75    | 2900       | 2.0        |
| 3  | XBD3.0/1.5W-CK5-6   | 1.5        | 0.3        | 1.1     | 2900       | 2.0        |
| 4  | XBD3.4/1.5W-CK5-7   | 1.5        | 0.34       | 1.1     | 2900       | 2.0        |
| 5  | XBD3.8/1.5W-CK5-8   | 1.5        | 0.38       | 1.1     | 2900       | 2.0        |
| 6  | XBD4.7/1.5W-CK5-9   | 1.5        | 0.47       | 1.5     | 2900       | 2.0        |
| 7  | XBD5.1/1.5W-CK5-10  | 1.5        | 0.51       | 1.5     | 2900       | 2.0        |
| 8  | XBD5.6/1.5W-CK5-11  | 1.5        | 0.56       | 2.2     | 2900       | 2.0        |
| 9  | XBD6.3/1.5W-CK5-12  | 1.5        | 0.63       | 2.2     | 2900       | 2.0        |
| 10 | XBD7.3/1.5W-CK5-14  | 1.5        | 0.73       | 2.2     | 2900       | 2.0        |
| 11 | XBD8.3/1.5W-CK5-16  | 1.5        | 0.83       | 2.2     | 2900       | 2.0        |
| 12 | XBD9.5/1.5W-CK5-18  | 1.5        | 0.95       | 3       | 2900       | 2.0        |
| 13 | XBD10.6/1.5W-CK5-20 | 1.5        | 1.06       | 3       | 2900       | 2.0        |
| 14 | XBD11.8/1.5W-CK5-22 | 1.5        | 1.18       | 4       | 2900       | 2.0        |
| 15 | XBD12.8/1.5W-CK5-24 | 1.5        | 1.28       | 4       | 2900       | 2.0        |
| 16 | XBD13.8/1.5W-CK5-26 | 1.5        | 1.38       | 4       | 2900       | 2.0        |
| 17 | XBD15.6/1.5W-CK5-29 | 1.5        | 1.56       | 4       | 2900       | 2.0        |
| 18 | XBD17.0/1.5W-CK5-32 | 1.5        | 1.7        | 5.5     | 2900       | 2.0        |
| 19 | XBD19.0/1.5W-CK5-36 | 1.5        | 1.9        | 5.5     | 2900       | 2.0        |

### 尺寸图

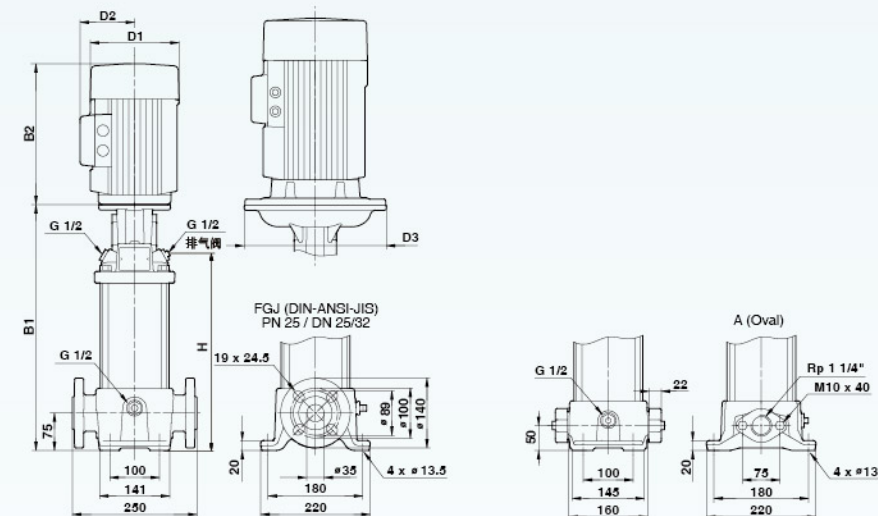

### 尺寸和重量

| 序号 | 规格型号                | 尺寸(mm) |       |     |       |       |      | 净重(kg) |       |    |    |    |
|----|---------------------|--------|-------|-----|-------|-------|------|--------|-------|----|----|----|
|    |                     | 椭圆法兰   |       |     | DIN法兰 |       |      | 椭圆法兰   | DIN法兰 |    |    |    |
|    |                     | B1     | B1+B2 | H   | B1    | B1+B2 | H    | D1     | D2    | D3 |    |    |
| 1  | XBD1.8/1.5W-CK5-4   | 308    | 499   | 234 | 333   | 524   | 259  | 141    | 109   | -  | 20 | 25 |
| 2  | XBD2.4/1.5W-CK5-5   | 341    | 572   | 261 | 366   | 597   | 286  | 141    | 109   | -  | 22 | 27 |
| 3  | XBD3.0/1.5W-CK5-6   | 368    | 299   | 288 | 393   | 624   | 313  | 141    | 109   | -  | 25 | 30 |
| 4  | XBD3.4/1.5W-CK5-7   | 395    | 626   | 315 | 420   | 651   | 340  | 141    | 109   | -  | 26 | 30 |
| 5  | XBD3.8/1.5W-CK5-8   | 422    | 653   | 342 | 447   | 678   | 367  | 141    | 109   | -  | 26 | 31 |
| 6  | XBD4.7/1.5W-CK5-9   | 465    | 746   | 369 | 490   | 771   | 394  | 178    | 110   | -  | 34 | 38 |
| 7  | XBD5.1/1.5W-CK5-10  | 492    | 773   | 396 | 517   | 798   | 421  | 178    | 110   | -  | 34 | 39 |
| 8  | XBD5.6/1.5W-CK5-11  | 519    | 840   | 423 | 544   | 865   | 448  | 178    | 110   | -  | 36 | 40 |
| 9  | XBD6.3/1.5W-CK5-12  | 546    | 867   | 450 | 571   | 892   | 475  | 178    | 110   | -  | 36 | 41 |
| 10 | XBD7.3/1.5W-CK5-14  | 600    | 921   | 504 | 625   | 946   | 529  | 178    | 110   | -  | 37 | 42 |
| 11 | XBD8.3/1.5W-CK5-16  | 654    | 975   | 558 | 679   | 1000  | 583  | 178    | 110   | -  | 38 | 43 |
| 12 | XBD9.5/1.5W-CK5-18  | 712    | 1047  | 612 | 737   | 1072  | 637  | 198    | 120   | -  | 44 | 48 |
| 13 | XBD10.6/1.5W-CK5-20 | 766    | 1101  | 666 | 791   | 1126  | 691  | 198    | 120   | -  | 45 | 50 |
| 14 | XBD11.8/1.5W-CK5-22 | 820    | 1194  | 720 | 845   | 1217  | 745  | 220    | 134   | -  | 56 | 62 |
| 15 | XBD12.8/1.5W-CK5-24 | -      | -     | -   | 899   | 1271  | 799  | 220    | 134   | -  | -  | 63 |
| 16 | XBD13.8/1.5W-CK5-26 | -      | -     | -   | 953   | 1325  | 853  | 220    | 134   | -  | -  | 64 |
| 17 | XBD15.6/1.5W-CK5-29 | -      | -     | -   | 1034  | 1406  | 934  | 220    | 134   | -  | -  | 66 |
| 18 | XBD17.0/1.5W-CK5-32 | -      | -     | -   | 1145  | 1536  | 1015 | 220    | 134   | -  | -  | 82 |
| 19 | XBD19.0/1.5W-CK5-36 | -      | -     | -   | 1253  | 1644  | 1123 | 220    | 134   | -  | -  | 84 |





### 性能曲线

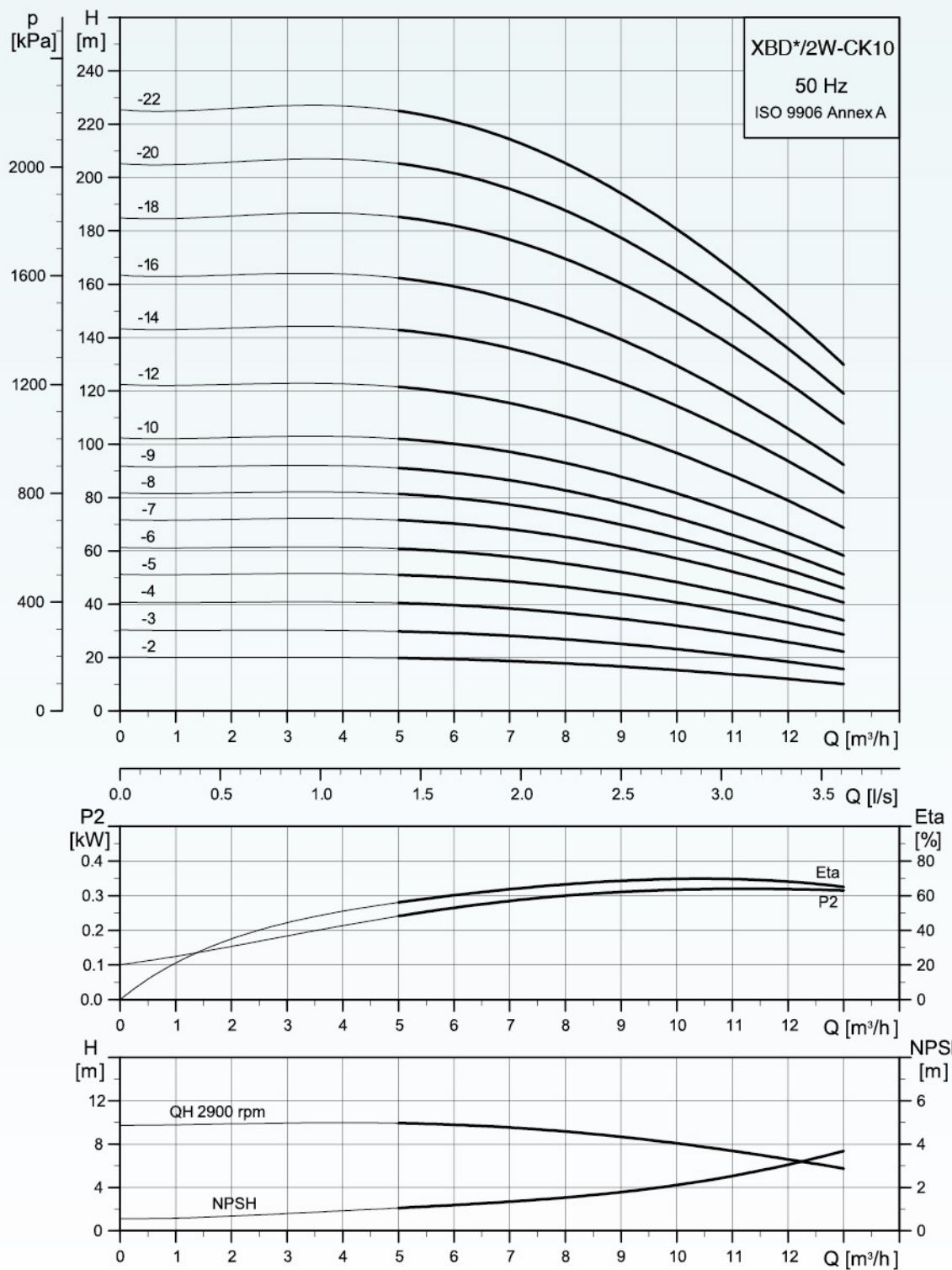

### 性能表

| 序号 | 规格型号                | 额定流量 (l/s) | 额定压力 (MPa) | 功率 (kW) | 转速 (r/min) | 必需气蚀余量 (m) |
|----|---------------------|------------|------------|---------|------------|------------|
| 1  | XBD1. 7/2W-CK10-2   | 2          | 0.17       | 0.75    | 2900       | 2.0        |
| 2  | XBD2. 7/2W-CK10-3   | 2          | 0.27       | 1.1     | 2900       | 2.0        |
| 3  | XBD3. 7/2W-CK10-4   | 2          | 0.37       | 1.5     | 2900       | 2.0        |
| 4  | XBD4. 7/2W-CK10-5   | 2          | 0.47       | 2.2     | 2900       | 2.0        |
| 5  | XBD5. 7/2W-CK10-6   | 2          | 0.57       | 2.2     | 2900       | 2.0        |
| 6  | XBD6. 6/2W-CK10-7   | 2          | 0.66       | 3       | 2900       | 2.0        |
| 7  | XBD7. 6/2W-CK10-8   | 2          | 0.76       | 3       | 2900       | 2.0        |
| 8  | XBD8. 5/2W-CK10-9   | 2          | 0.85       | 3       | 2900       | 2.0        |
| 9  | XBD9. 5/2W-CK10-10  | 2          | 0.95       | 4       | 2900       | 2.0        |
| 10 | XBD11. 3/2W-CK10-12 | 2          | 1.13       | 4       | 2900       | 2.0        |
| 11 | XBD13. 3/2W-CK10-14 | 2          | 1.33       | 5.5     | 2900       | 2.0        |
| 12 | XBD15. 1/2W-CK10-16 | 2          | 1.51       | 5.5     | 2900       | 2.0        |
| 13 | XBD17. 3/2W-CK10-18 | 2          | 1.73       | 7.5     | 2900       | 2.0        |
| 14 | XBD19. 0/2W-CK10-20 | 2          | 1.9        | 7.5     | 2900       | 2.0        |
| 15 | XBD21. 0/2W-CK10-22 | 2          | 2.1        | 7.5     | 2900       | 2.0        |

### 尺寸图

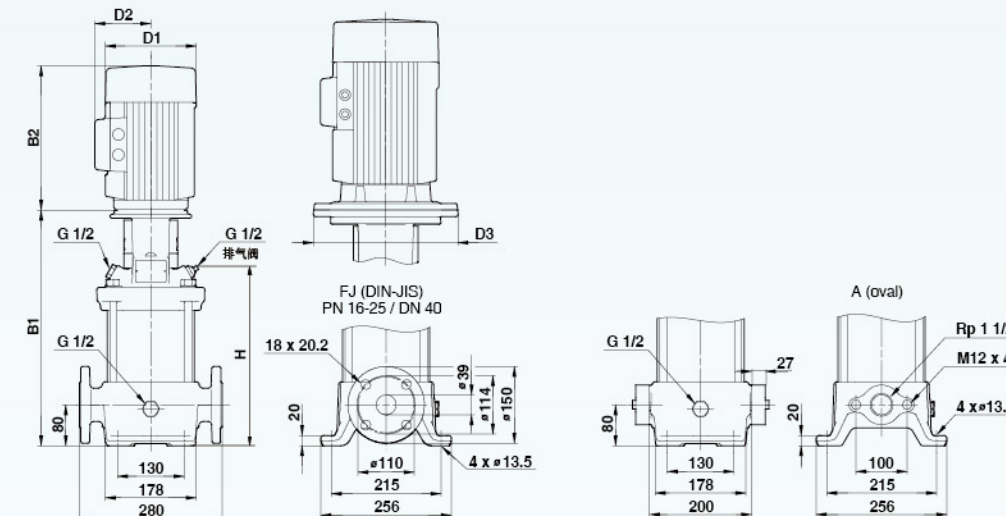

### 尺寸和重量

| 序号 | 规格型号                | 尺寸 (mm) |       |     |       |       |     | 净重 (kg) |       |     |    |     |
|----|---------------------|---------|-------|-----|-------|-------|-----|---------|-------|-----|----|-----|
|    |                     | 椭圆法兰    |       |     | DIN法兰 |       |     | 椭圆法兰    | DIN法兰 |     |    |     |
|    |                     | B1      | B1+B2 | H   | B1    | B1+B2 | H   | D1      | D2    | D3  |    |     |
| 1  | XBD1. 7/2W-CK10-2   | 347     | 578   | 265 | 347   | 578   | 265 | 141     | 109   | -   | 34 | 36  |
| 2  | XBD2. 7/2W-CK10-3   | 377     | 608   | 295 | 377   | 608   | 295 | 141     | 109   | -   | 37 | 39  |
| 3  | XBD3. 7/2W-CK10-4   | 423     | 704   | 325 | 423   | 704   | 325 | 178     | 110   | -   | 45 | 47  |
| 4  | XBD4. 7/2W-CK10-5   | 453     | 734   | 355 | 453   | 734   | 355 | 178     | 110   | -   | 46 | 49  |
| 5  | XBD5. 7/2W-CK10-6   | 483     | 764   | 385 | 483   | 764   | 385 | 178     | 110   | -   | 47 | 50  |
| 6  | XBD6. 6/2W-CK10-7   | 518     | 853   | 415 | 518   | 853   | 415 | 198     | 120   | -   | 52 | 55  |
| 7  | XBD7. 6/2W-CK10-8   | 548     | 883   | 445 | 548   | 883   | 445 | 198     | 120   | -   | 53 | 56  |
| 8  | XBD8. 5/2W-CK10-9   | 578     | 913   | 475 | 578   | 913   | 475 | 198     | 120   | -   | 54 | 57  |
| 9  | XBD9. 5/2W-CK10-10  | 608     | 980   | 505 | 608   | 980   | 505 | 220     | 134   | -   | 66 | 69  |
| 10 | XBD11. 3/2W-CK10-12 | 668     | 1040  | 565 | 668   | 1040  | 565 | 220     | 134   | -   | 69 | 71  |
| 11 | XBD13. 3/2W-CK10-14 | 760     | 1151  | 625 | 760   | 1151  | 625 | 220     | 134   | 300 | 91 | 94  |
| 12 | XBD15. 1/2W-CK10-16 | 820     | 1211  | 685 | 820   | 1211  | 685 | 220     | 134   | 300 | 93 | 96  |
| 13 | XBD17. 3/2W-CK10-18 | -       | -     | -   | 880   | 1271  | 745 | 220     | 134   | 300 | -  | 101 |
| 14 | XBD19. 0/2W-CK10-20 | -       | -     | -   | 940   | 1331  | 805 | 220     | 134   | 300 | -  | 103 |
| 15 | XBD21. 0/2W-CK10-22 | -       | -     | -   | 1000  | 1391  | 865 | 220     | 134   | 300 | -  | 105 |





### 性能曲线

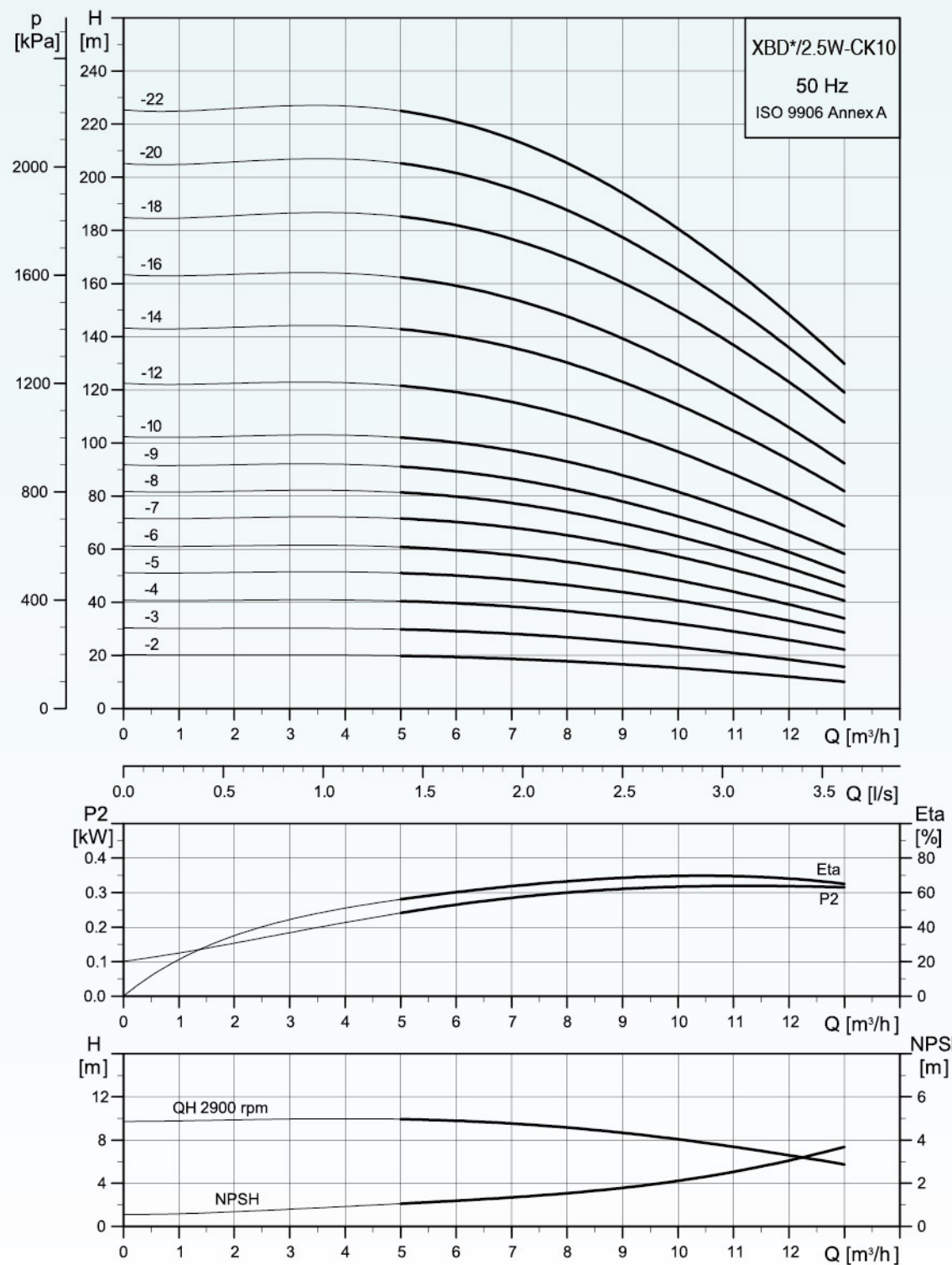

### 性能表

| 序号 | 规格型号                 | 额定流量 (l/s) | 额定压力 (MPa) | 功率 (kW) | 转速 (r/min) | 必需气蚀余量 (m) |
|----|----------------------|------------|------------|---------|------------|------------|
| 1  | XBD1.6/2.5W-CK10-2   | 2.5        | 0.16       | 0.75    | 2900       | 2.4        |
| 2  | XBD2.5/2.5W-CK10-3   | 2.5        | 0.25       | 1.1     | 2900       | 2.4        |
| 3  | XBD3.5/2.5W-CK10-4   | 2.5        | 0.35       | 1.5     | 2900       | 2.4        |
| 4  | XBD4.5/2.5W-CK10-5   | 2.5        | 0.45       | 2.2     | 2900       | 2.4        |
| 5  | XBD5.3/2.5W-CK10-6   | 2.5        | 0.53       | 2.2     | 2900       | 2.4        |
| 6  | XBD6.2/2.5W-CK10-7   | 2.5        | 0.62       | 3       | 2900       | 2.4        |
| 7  | XBD7.0/2.5W-CK10-8   | 2.5        | 0.7        | 3       | 2900       | 2.4        |
| 8  | XBD7.8/2.5W-CK10-9   | 2.5        | 0.78       | 3       | 2900       | 2.4        |
| 9  | XBD8.9/2.5W-CK10-10  | 2.5        | 0.89       | 4       | 2900       | 2.4        |
| 10 | XBD10.4/2.5W-CK10-12 | 2.5        | 1.04       | 4       | 2900       | 2.4        |
| 11 | XBD12.4/2.5W-CK10-14 | 2.5        | 1.24       | 5.5     | 2900       | 2.4        |
| 12 | XBD14.0/2.5W-CK10-16 | 2.5        | 1.4        | 5.5     | 2900       | 2.4        |
| 13 | XBD16.0/2.5W-CK10-18 | 2.5        | 1.6        | 7.5     | 2900       | 2.4        |
| 14 | XBD17.8/2.5W-CK10-20 | 2.5        | 1.78       | 7.5     | 2900       | 2.4        |
| 15 | XBD19.4/2.5W-CK10-22 | 2.5        | 1.94       | 7.5     | 2900       | 2.4        |

### 尺寸图

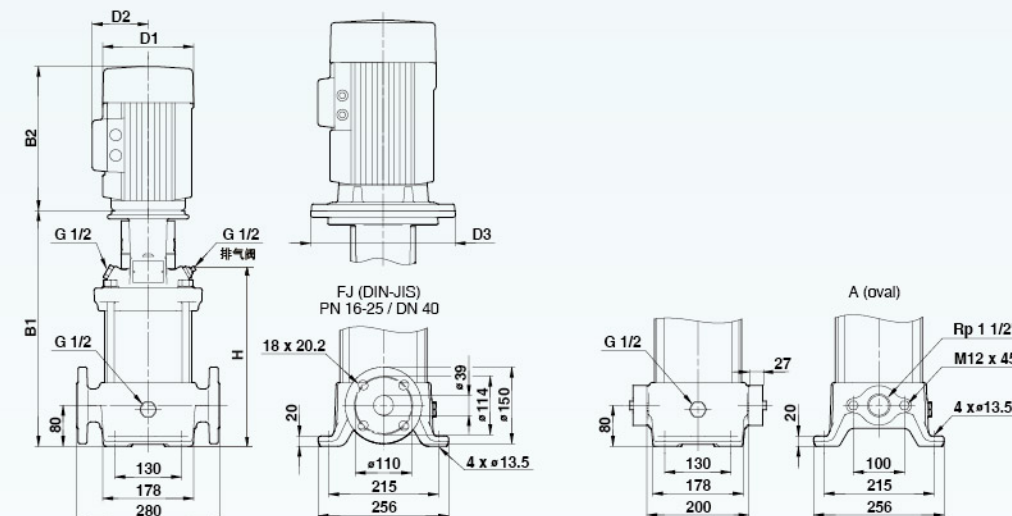

### 尺寸和重量

| 序号 | 规格型号                 | 尺寸(mm) |       |     |       |       |     |     |     | 净重(kg) |      |       |
|----|----------------------|--------|-------|-----|-------|-------|-----|-----|-----|--------|------|-------|
|    |                      | 椭圆法兰   |       |     | DIN法兰 |       |     | D1  | D2  | D3     | 椭圆法兰 | DIN法兰 |
|    |                      | B1     | B1+B2 | H   | B1    | B1+B2 | H   |     |     |        |      |       |
| 1  | XBD1.6/2.5W-CK10-2   | 347    | 578   | 265 | 347   | 578   | 265 | 141 | 109 | -      | 34   | 36    |
| 2  | XBD2.5/2.5W-CK10-3   | 377    | 608   | 295 | 377   | 608   | 295 | 141 | 109 | -      | 37   | 39    |
| 3  | XBD3.5/2.5W-CK10-4   | 423    | 704   | 325 | 423   | 704   | 325 | 178 | 110 | -      | 45   | 47    |
| 4  | XBD4.5/2.5W-CK10-5   | 453    | 734   | 355 | 453   | 734   | 355 | 178 | 110 | -      | 46   | 49    |
| 5  | XBD5.3/2.5W-CK10-6   | 483    | 764   | 385 | 483   | 764   | 385 | 178 | 110 | -      | 47   | 50    |
| 6  | XBD6.2/2.5W-CK10-7   | 518    | 853   | 415 | 518   | 853   | 415 | 198 | 120 | -      | 52   | 55    |
| 7  | XBD7.0/2.5W-CK10-8   | 548    | 883   | 445 | 548   | 883   | 445 | 198 | 120 | -      | 53   | 56    |
| 8  | XBD7.8/2.5W-CK10-9   | 578    | 913   | 475 | 578   | 913   | 475 | 198 | 120 | -      | 54   | 57    |
| 9  | XBD8.9/2.5W-CK10-10  | 608    | 980   | 505 | 608   | 980   | 505 | 220 | 134 | -      | 66   | 69    |
| 10 | XBD10.4/2.5W-CK10-12 | 668    | 1040  | 565 | 668   | 1040  | 565 | 220 | 134 | -      | 69   | 71    |
| 11 | XBD12.4/2.5W-CK10-14 | 760    | 1151  | 625 | 760   | 1151  | 625 | 220 | 134 | 300    | 91   | 94    |
| 12 | XBD14.0/2.5W-CK10-16 | 820    | 1211  | 685 | 820   | 1211  | 685 | 220 | 134 | 300    | 93   | 96    |
| 13 | XBD16.0/2.5W-CK10-18 | -      | -     | -   | 880   | 1271  | 745 | 220 | 134 | 300    | -    | 101   |
| 14 | XBD17.8/2.5W-CK10-20 | -      | -     | -   | 940   | 1331  | 805 | 220 | 134 | 300    | -    | 103   |
| 15 | XBD19.4/2.5W-CK10-22 | -      | -     | -   | 1000  | 1391  | 865 | 220 | 134 | 300    | -    | 105   |





### 性能曲线

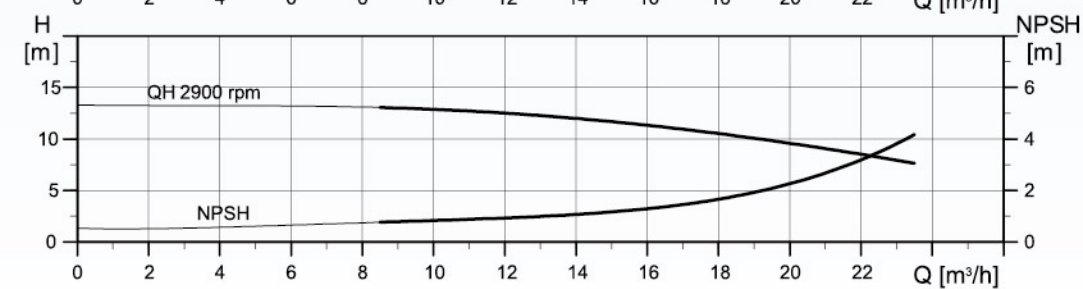
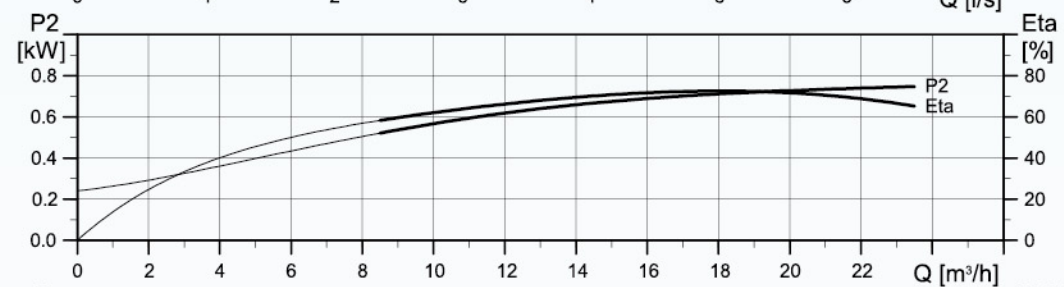
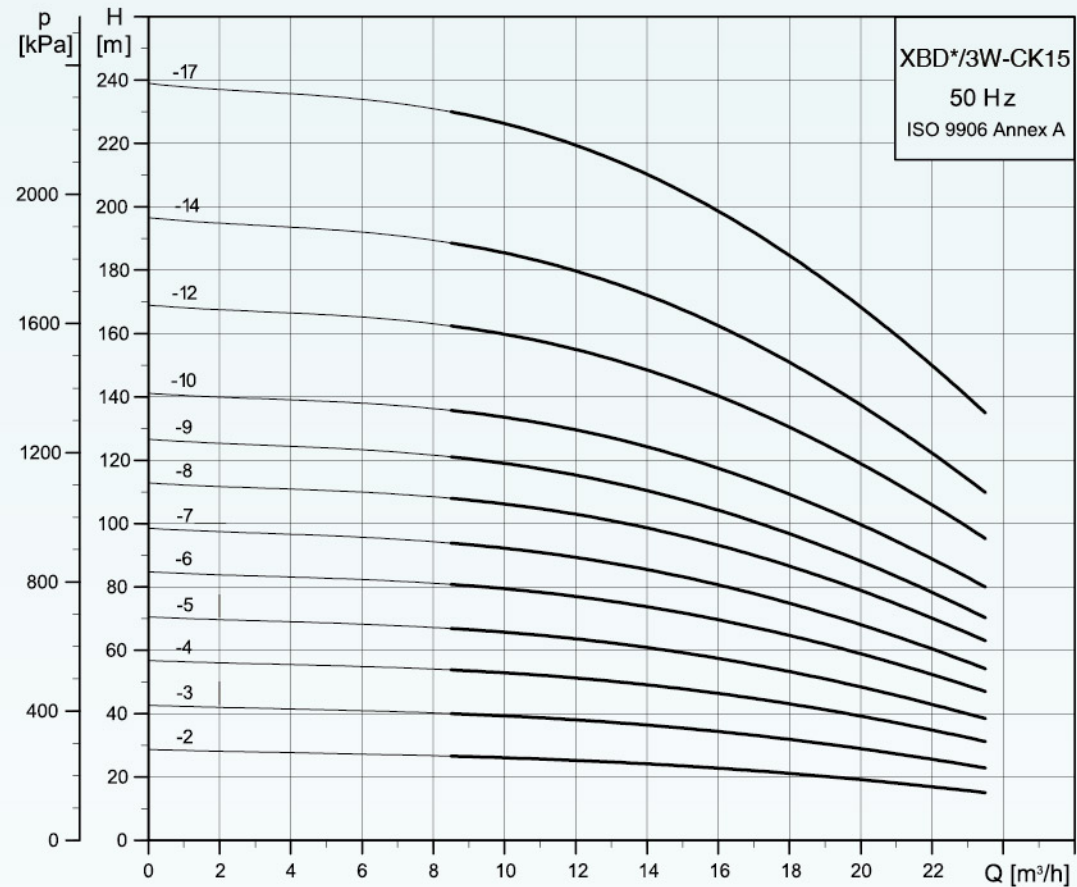

### 性能表

| 序号 | 规格型号               | 额定流量 (l/s) | 额定压力 (MPa) | 功率 (kW) | 转速 (r/min) | 必需气蚀余量 (m) |
|----|--------------------|------------|------------|---------|------------|------------|
| 1  | XBD2.5/3W-CK15-2   | 3          | 0.25       | 2.2     | 2900       | 1.5        |
| 2  | XBD3.8/3W-CK15-3   | 3          | 0.38       | 3       | 2900       | 1.5        |
| 3  | XBD5.1/3W-CK15-4   | 3          | 0.51       | 4       | 2900       | 1.5        |
| 4  | XBD6.5/3W-CK15-5   | 3          | 0.65       | 4       | 2900       | 1.5        |
| 5  | XBD7.8/3W-CK15-6   | 3          | 0.78       | 5.5     | 2900       | 1.5        |
| 6  | XBD9.1/3W-CK15-7   | 3          | 0.91       | 5.5     | 2900       | 1.5        |
| 7  | XBD10.4/3W-CK15-8  | 3          | 1.04       | 7.5     | 2900       | 1.5        |
| 8  | XBD11.7/3W-CK15-9  | 3          | 1.17       | 7.5     | 2900       | 1.5        |
| 9  | XBD13.2/3W-CK15-10 | 3          | 1.32       | 11      | 2900       | 1.5        |
| 10 | XBD15.7/3W-CK15-12 | 3          | 1.57       | 11      | 2900       | 1.5        |
| 11 | XBD18.3/3W-CK15-14 | 3          | 1.83       | 11      | 2900       | 1.5        |
| 12 | XBD22.3/3W-CK15-17 | 3          | 2.23       | 15      | 2900       | 1.5        |

### 尺寸图

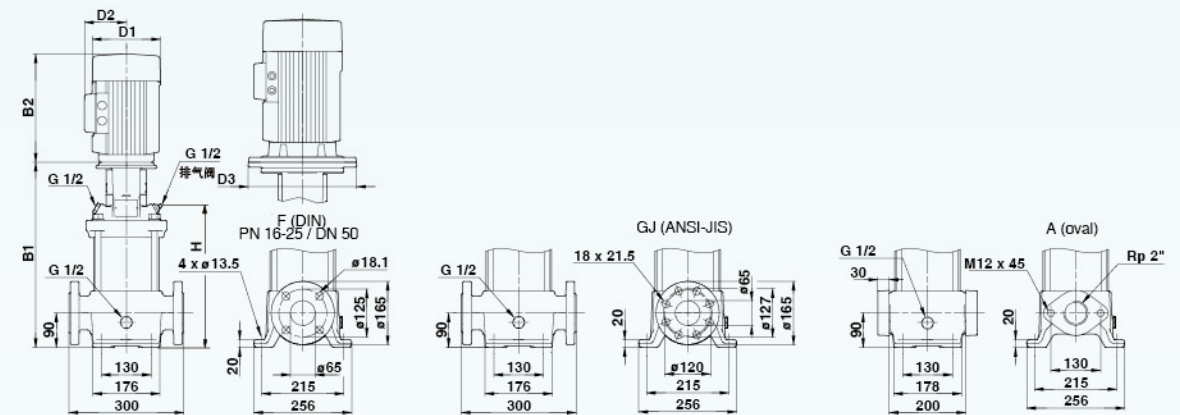

### 尺寸和重量

| 序号 | 规格型号               | 尺寸 (mm) |       |     |       |       |     |     | 净重 (kg) |     |      |       |
|----|--------------------|---------|-------|-----|-------|-------|-----|-----|---------|-----|------|-------|
|    |                    | 椭圆法兰    |       |     | DIN法兰 |       |     | D1  | D2      | D3  | 椭圆法兰 | DIN法兰 |
|    |                    | B1      | B1+B2 | H   | B1    | B1+B2 | H   |     |         |     |      |       |
| 1  | XBD2.5/3W-CK15-2   | 415     | 736   | 260 | 415   | 736   | 260 | 178 | 110     | -   | 49   | 50    |
| 2  | XBD3.8/3W-CK15-3   | 465     | 800   | 350 | 465   | 800   | 350 | 198 | 120     | -   | 54   | 55    |
| 3  | XBD5.1/3W-CK15-4   | 510     | 882   | 395 | 510   | 882   | 395 | 220 | 134     | 300 | 67   | 68    |
| 4  | XBD6.5/3W-CK15-5   | 555     | 927   | 440 | 555   | 927   | 440 | 220 | 134     | 300 | 68   | 69    |
| 5  | XBD7.8/3W-CK15-6   | 632     | 1023  | 485 | 632   | 1023  | 485 | 220 | 134     | 300 | 90   | 91    |
| 6  | XBD9.1/3W-CK15-7   | 677     | 1068  | 530 | 677   | 1068  | 530 | 220 | 134     | 300 | 92   | 93    |
| 7  | XBD10.4/3W-CK15-8  | -       | -     | -   | 722   | 1113  | 575 | 220 | 134     | 300 | -    | 97    |
| 8  | XBD11.7/3W-CK15-9  | -       | -     | -   | 767   | 1158  | 620 | 220 | 134     | 300 | -    | 98    |
| 9  | XBD13.2/3W-CK15-10 | -       | -     | -   | 889   | 1387  | 665 | 334 | 263     | 377 | -    | 144   |
| 10 | XBD15.7/3W-CK15-12 | -       | -     | -   | 979   | 1477  | 755 | 334 | 263     | 377 | -    | 145   |
| 11 | XBD18.3/3W-CK15-14 | -       | -     | -   | 1069  | 1567  | 845 | 334 | 263     | 377 | -    | 151   |
| 12 | XBD22.3/3W-CK15-17 | -       | -     | -   | 1204  | 1702  | 980 | 334 | 263     | 377 | -    | 162   |





### 性能曲线

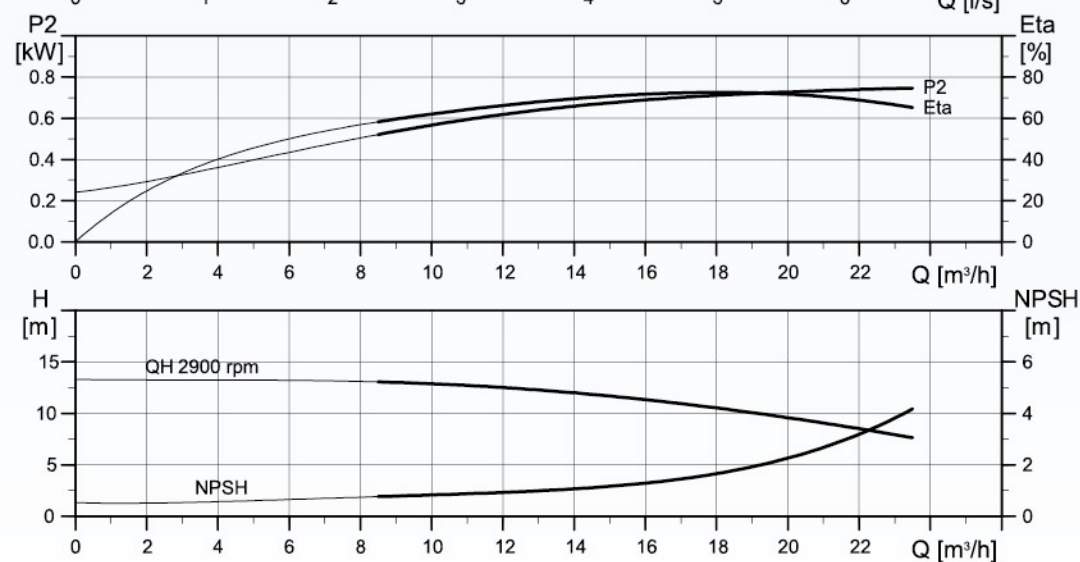
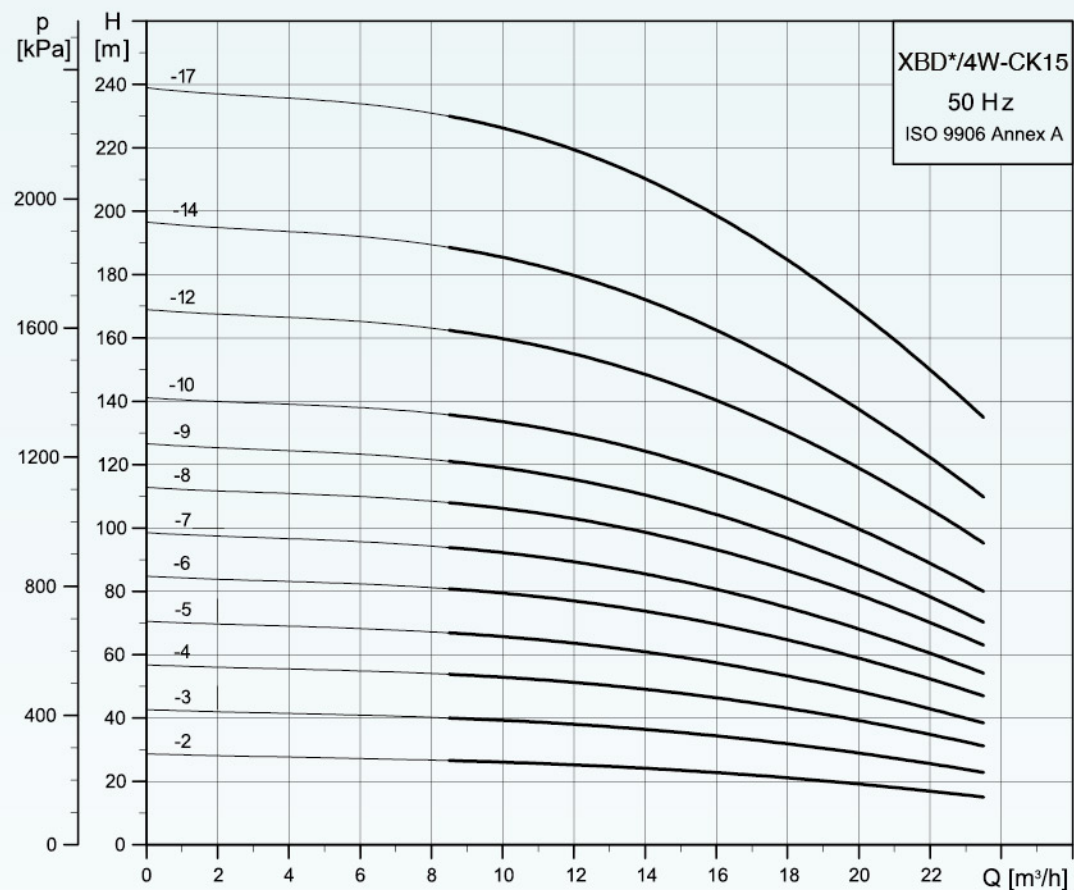

### 性能表

| 序号 | 规格型号               | 额定流量 (l/s) | 额定压力 (MPa) | 功率 (kW) | 转速 (r/min) | 必需气蚀余量 (m) |
|----|--------------------|------------|------------|---------|------------|------------|
| 1  | XBD2.3/4W-CK15-2   | 4          | 0.23       | 2.2     | 2900       | 2.1        |
| 2  | XBD3.5/4W-CK15-3   | 4          | 0.35       | 3       | 2900       | 2.1        |
| 3  | XBD4.8/4W-CK15-4   | 4          | 0.48       | 4       | 2900       | 2.1        |
| 4  | XBD5.9/4W-CK15-5   | 4          | 0.59       | 4       | 2900       | 2.1        |
| 5  | XBD7.2/4W-CK15-6   | 4          | 0.72       | 5.5     | 2900       | 2.1        |
| 6  | XBD8.3/4W-CK15-7   | 4          | 0.83       | 5.5     | 2900       | 2.1        |
| 7  | XBD9.5/4W-CK15-8   | 4          | 0.95       | 7.5     | 2900       | 2.1        |
| 8  | XBD10.8/4W-CK15-9  | 4          | 1.08       | 7.5     | 2900       | 2.1        |
| 9  | XBD12.1/4W-CK15-10 | 4          | 1.21       | 11      | 2900       | 2.1        |
| 10 | XBD14.4/4W-CK15-12 | 4          | 1.44       | 11      | 2900       | 2.1        |
| 11 | XBD16.8/4W-CK15-14 | 4          | 1.68       | 11      | 2900       | 2.1        |
| 12 | XBD20.5/4W-CK15-17 | 4          | 2.05       | 15      | 2900       | 2.1        |

### 尺寸图

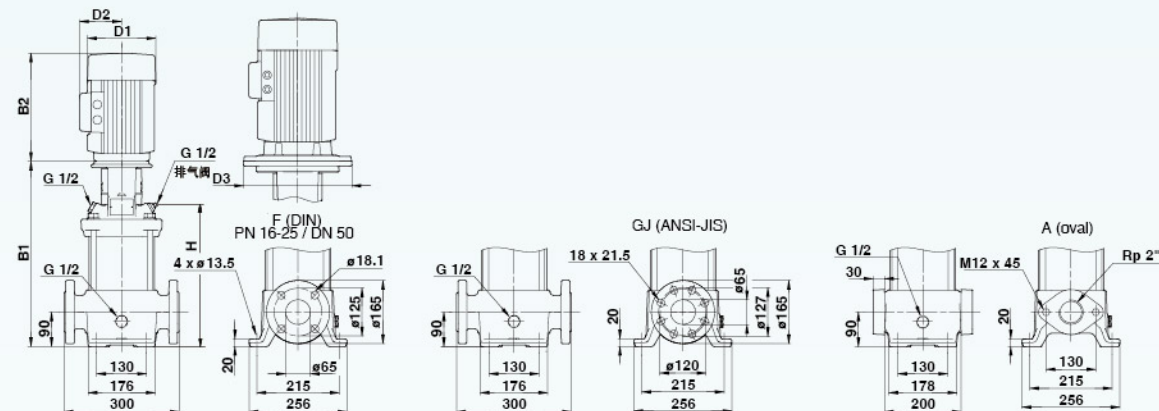

### 尺寸和重量

| 序号 | 规格型号               | 尺寸 (mm) |       |     |       |       |     |     |     |     | 净重 (kg) |       |
|----|--------------------|---------|-------|-----|-------|-------|-----|-----|-----|-----|---------|-------|
|    |                    | 椭圆法兰    |       |     | DIN法兰 |       |     | D1  | D2  | D3  | 椭圆法兰    | DIN法兰 |
|    |                    | B1      | B1+B2 | H   | B1    | B1+B2 | H   |     |     |     |         |       |
| 1  | XBD2.3/4W-CK15-2   | 415     | 736   | 260 | 415   | 736   | 260 | 178 | 110 | -   | 49      | 50    |
| 2  | XBD3.5/4W-CK15-3   | 465     | 800   | 350 | 465   | 800   | 350 | 198 | 120 | -   | 54      | 55    |
| 3  | XBD4.8/4W-CK15-4   | 510     | 882   | 395 | 510   | 882   | 395 | 220 | 134 | 300 | 67      | 68    |
| 4  | XBD5.9/4W-CK15-5   | 555     | 927   | 440 | 555   | 927   | 440 | 220 | 134 | 300 | 68      | 69    |
| 5  | XBD7.2/4W-CK15-6   | 632     | 1023  | 485 | 632   | 1023  | 485 | 220 | 134 | 300 | 90      | 91    |
| 6  | XBD8.3/4W-CK15-7   | 677     | 1068  | 530 | 677   | 1068  | 530 | 220 | 134 | 300 | 92      | 93    |
| 7  | XBD9.5/4W-CK15-8   | -       | -     | -   | 722   | 1113  | 575 | 220 | 134 | 300 | -       | 97    |
| 8  | XBD10.8/4W-CK15-9  | -       | -     | -   | 767   | 1158  | 620 | 220 | 134 | 300 | -       | 98    |
| 9  | XBD12.1/4W-CK15-10 | -       | -     | -   | 889   | 1387  | 665 | 334 | 263 | 377 | -       | 144   |
| 10 | XBD14.4/4W-CK15-12 | -       | -     | -   | 979   | 1477  | 755 | 334 | 263 | 377 | -       | 145   |
| 11 | XBD16.8/4W-CK15-14 | -       | -     | -   | 1069  | 1567  | 845 | 334 | 263 | 377 | -       | 151   |
| 12 | XBD20.5/4W-CK15-17 | -       | -     | -   | 1204  | 1702  | 980 | 334 | 263 | 377 | -       | 162   |





### 性能曲线

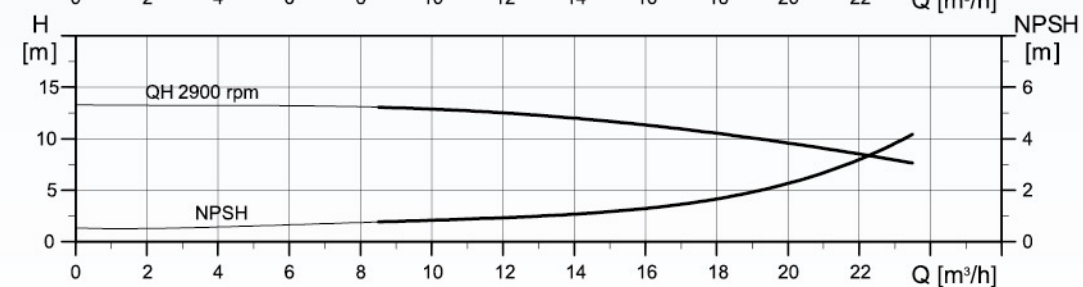
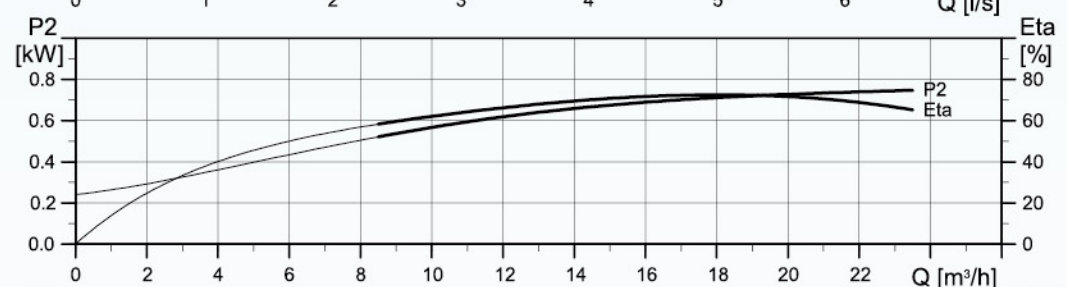
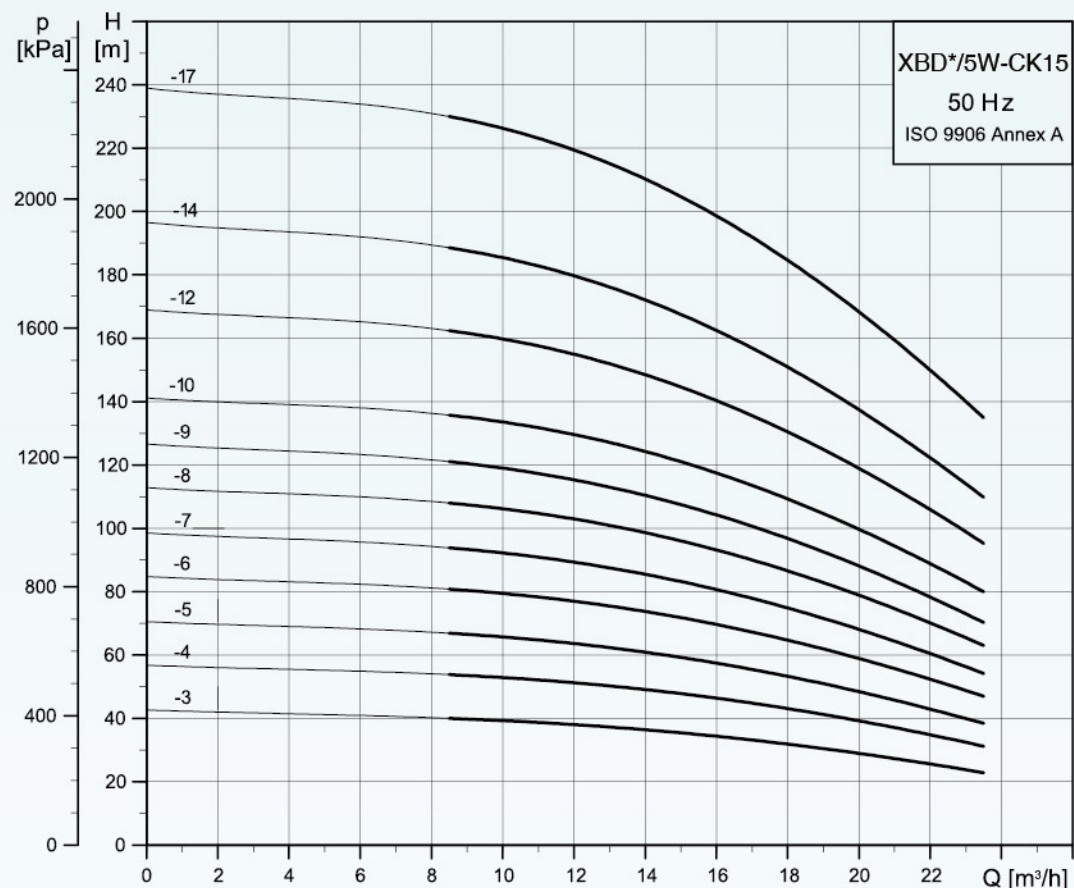

### 性能表

| 序号 | 规格型号               | 额定流量 (l/s) | 额定压力 (MPa) | 功率 (kW) | 转速 (r/min) | 必需气蚀余量 (m) |
|----|--------------------|------------|------------|---------|------------|------------|
| 1  | XBD3.2/5W-CK15-3   | 5          | 0.32       | 3       | 2900       | 2.5        |
| 2  | XBD4.3/5W-CK15-4   | 5          | 0.43       | 4       | 2900       | 2.5        |
| 3  | XBD5.3/5W-CK15-5   | 5          | 0.53       | 4       | 2900       | 2.5        |
| 4  | XBD6.5/5W-CK15-6   | 5          | 0.65       | 5.5     | 2900       | 2.5        |
| 5  | XBD7.5/5W-CK15-7   | 5          | 0.75       | 5.5     | 2900       | 2.5        |
| 6  | XBD8.6/5W-CK15-8   | 5          | 0.86       | 7.5     | 2900       | 2.5        |
| 7  | XBD9.7/5W-CK15-9   | 5          | 0.97       | 7.5     | 2900       | 2.5        |
| 8  | XBD11.0/5W-CK15-10 | 5          | 1.1        | 11      | 2900       | 2.5        |
| 9  | XBD13.0/5W-CK15-12 | 5          | 1.3        | 11      | 2900       | 2.5        |
| 10 | XBD15.2/5W-CK15-14 | 5          | 1.52       | 11      | 2900       | 2.5        |
| 11 | XBD18.5/5W-CK15-17 | 5          | 1.85       | 15      | 2900       | 2.5        |

### 尺寸图

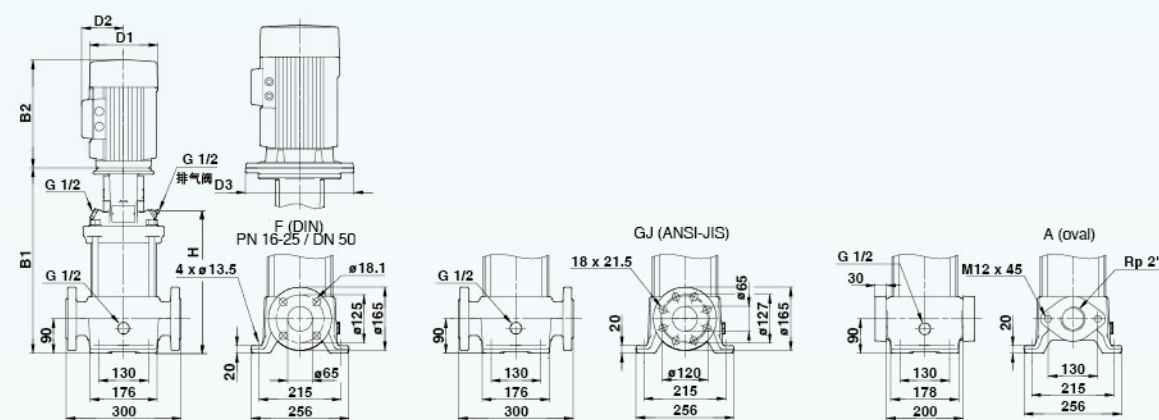

### 尺寸和重量

| 序号 | 规格型号               | 尺寸(mm) |       |     |       |       |     |     |     |     | 净重(kg) |       |
|----|--------------------|--------|-------|-----|-------|-------|-----|-----|-----|-----|--------|-------|
|    |                    | 椭圆法兰   |       |     | DIN法兰 |       |     | D1  | D2  | D3  | 椭圆法兰   | DIN法兰 |
|    |                    | B1     | B1+B2 | H   | B1    | B1+B2 | H   |     |     |     |        |       |
| 1  | XBD3.2/5W-CK15-3   | 465    | 800   | 350 | 465   | 800   | 350 | 198 | 120 | -   | 54     | 55    |
| 2  | XBD4.3/5W-CK15-4   | 510    | 882   | 395 | 510   | 882   | 395 | 220 | 134 | 300 | 67     | 68    |
| 3  | XBD5.3/5W-CK15-5   | 555    | 927   | 440 | 555   | 927   | 440 | 220 | 134 | 300 | 68     | 69    |
| 4  | XBD6.5/5W-CK15-6   | 632    | 1023  | 485 | 632   | 1023  | 485 | 220 | 134 | 300 | 90     | 91    |
| 5  | XBD7.5/5W-CK15-7   | 677    | 1068  | 530 | 677   | 1068  | 530 | 220 | 134 | 300 | 92     | 93    |
| 6  | XBD8.6/5W-CK15-8   | -      | -     | -   | 722   | 1113  | 575 | 220 | 134 | 300 | -      | 97    |
| 7  | XBD9.7/5W-CK15-9   | -      | -     | -   | 767   | 1158  | 620 | 220 | 134 | 300 | -      | 98    |
| 8  | XBD11.0/5W-CK15-10 | -      | -     | -   | 889   | 1387  | 665 | 334 | 263 | 377 | -      | 144   |
| 9  | XBD13.0/5W-CK15-12 | -      | -     | -   | 979   | 1477  | 755 | 334 | 263 | 377 | -      | 145   |
| 10 | XBD15.2/5W-CK15-14 | -      | -     | -   | 1069  | 1567  | 845 | 334 | 263 | 377 | -      | 151   |
| 11 | XBD18.5/5W-CK15-17 | -      | -     | -   | 1204  | 1702  | 980 | 334 | 263 | 377 | -      | 162   |





### 性能曲线

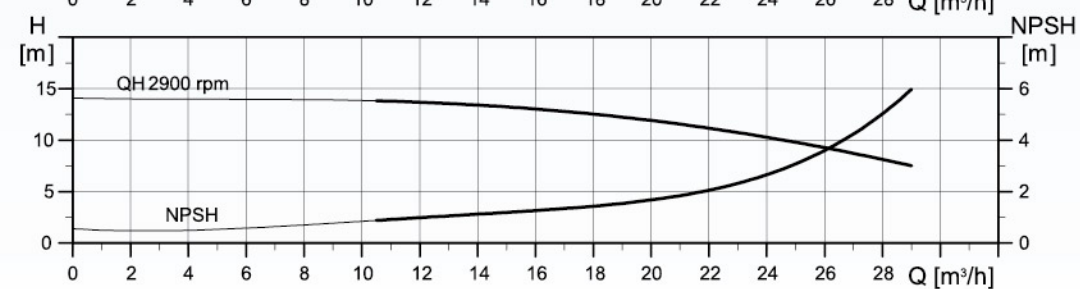
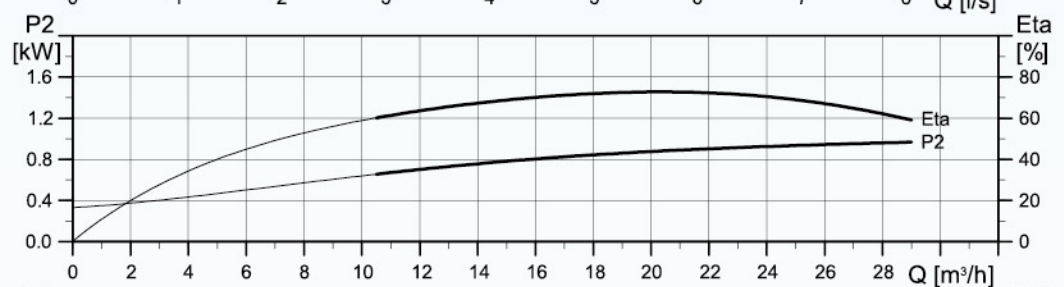
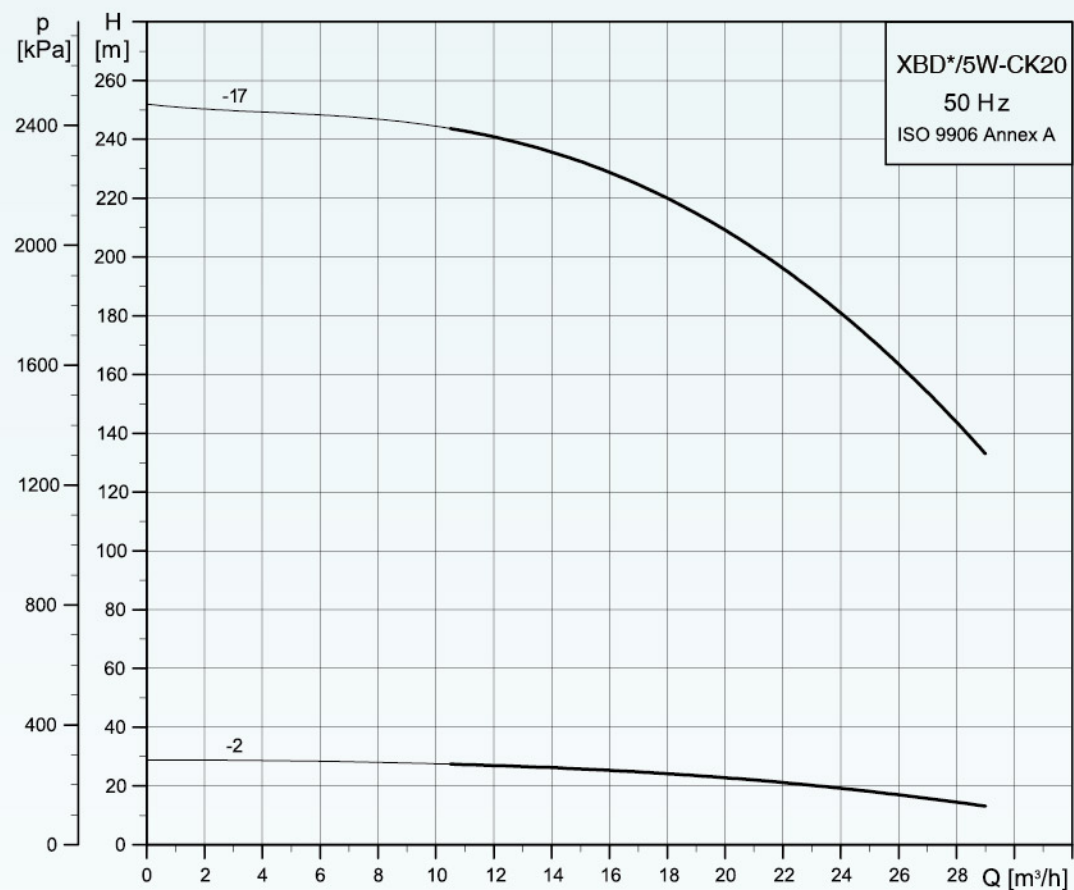

### 性能表

| 序号 | 规格型号               | 额定流量 (l/s) | 额定压力 (MPa) | 功率 (kW) | 转速 (r/min) | 必需气蚀余量 (m) |
|----|--------------------|------------|------------|---------|------------|------------|
| 1  | XBD2.4/5W-CK20-2   | 5          | 0.24       | 2.2     | 2900       | 2.5        |
| 2  | XBD22.0/5W-CK20-17 | 5          | 2.2        | 18.5    | 2900       | 2.5        |

### 尺寸图

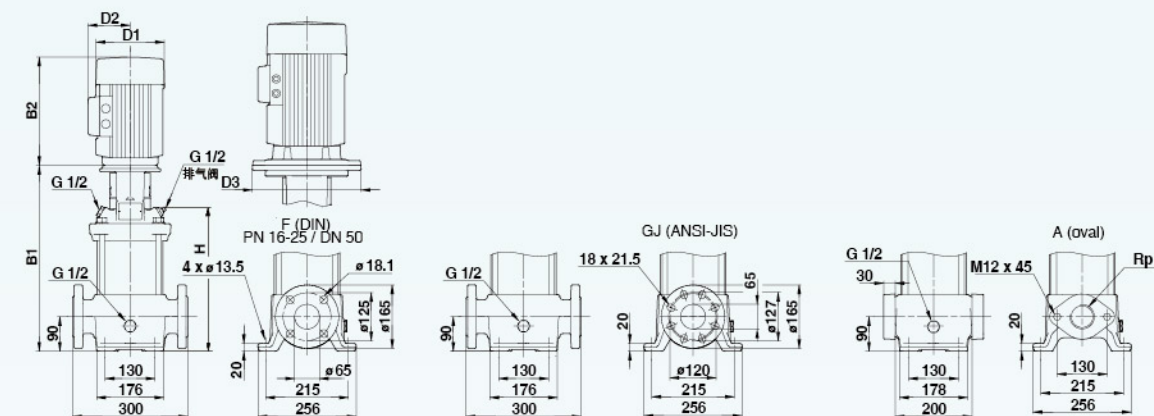

### 尺寸和重量

| 序号 | 规格型号               | 尺寸 (mm) |       |     |       |       |     |     |     |     | 净重 (kg) |       |
|----|--------------------|---------|-------|-----|-------|-------|-----|-----|-----|-----|---------|-------|
|    |                    | 椭圆法兰    |       |     | DIN法兰 |       |     | D1  | D2  | D3  | 椭圆法兰    | DIN法兰 |
|    |                    | B1      | B1+B2 | H   | B1    | B1+B2 | H   |     |     |     |         |       |
| 1  | XBD2.4/5W-CK20-2   | 415     | 736   | 260 | 415   | 736   | 260 | 178 | 110 | -   | 49      | 50    |
| 2  | XBD22.0/5W-CK20-17 | -       | -     | -   | 1204  | 1757  | 980 | 334 | 263 | 377 | -       | 177   |





## ■ 安装使用注意事项

### 一、 泵的安装

1. 泵应安装在通风良好且防冰冻的地方。
2. 吸入管路应尽量短，且应避免产生气穴。
3. 泵安装时，应注意吸入液面与泵进水口之间的高度差以保证泵在工作不超过其允许的吸上高度。
4. 电机应有接地措施，电气装置应保证机组不受缺相、电压不稳和过载的损害。
5. 泵出口安装压力表以便观察和控制泵的运行情况。

### 二、 泵的使用

#### 1. 启动前的准备

- (1) 启动前认真阅读泵耐压筒上的警示牌，并将泵和现场清理干净。
- (2) 检查地脚螺栓有无松动，法兰螺栓是否拧紧。
- (3) 用工作液体将泵灌满。严禁无介质、未排尽空气运转，导致机械密封、滑动轴承损坏。

#### 2. 启动、运行

(1) 启动电机，慢慢地打开出口阀，调节到所需工况，流量控制在泵额定流量的0.5-1.3倍范围内，检查出口压力表的波动和泵的振动情况。当确定泵内液体含有空气时，可松开泵头上的调节螺栓，将空气排出。

- (2) 注意泵运行有无杂音，如发现异常应该停机检查及时排除。

世博馆项目

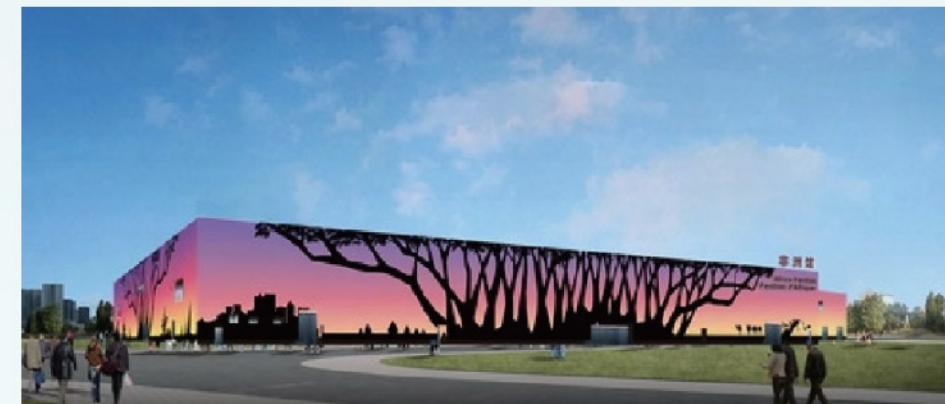

世博会C片区非洲联合馆



世博会船舶馆



世博会国家电网馆





世博会沙特馆

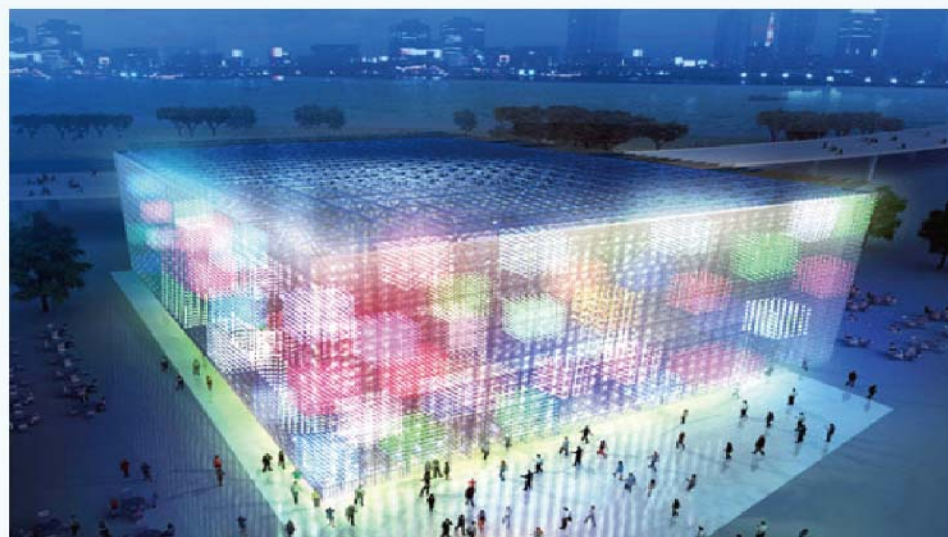

世博会上海企业联合馆



世博会主题馆

## 全国维保网点分布图



4008-851-828 维保热线

节能、高效、环保、服务社会